

MORS MOBILE

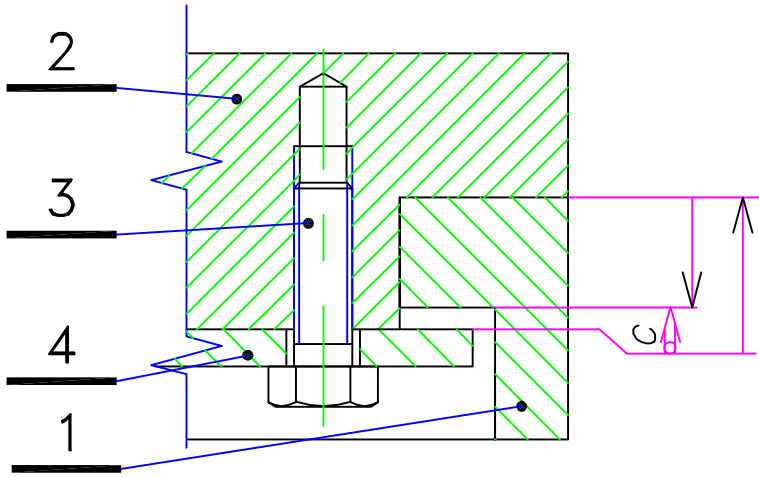

Equation du jeu.

$$j_c =$$

$$j_{cMax.} =$$

$$j_{cmini} =$$

Sur le dessin ci-dessus, placez les repères des Surfaces de Départ et d'arrivée ainsi que ceux des surfaces de contacts. Nommez les maillons du jeu C. Inscrivez les équations du jeu C.

ROUE et CHAPE

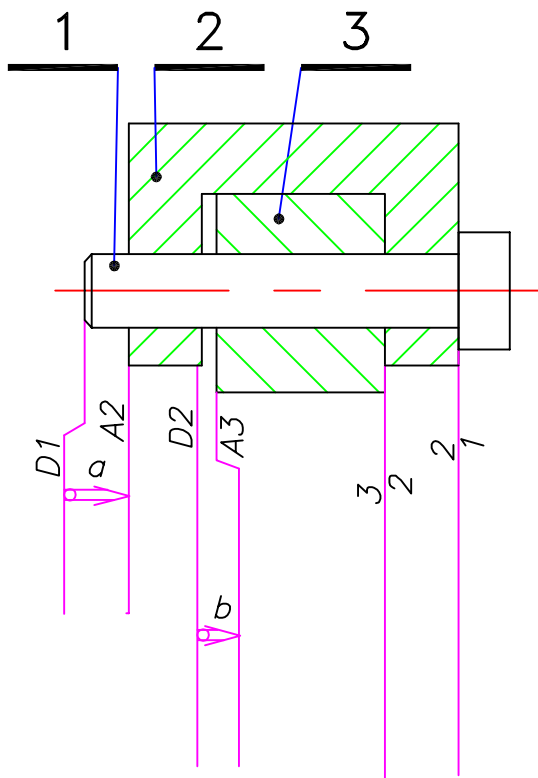

RIVET

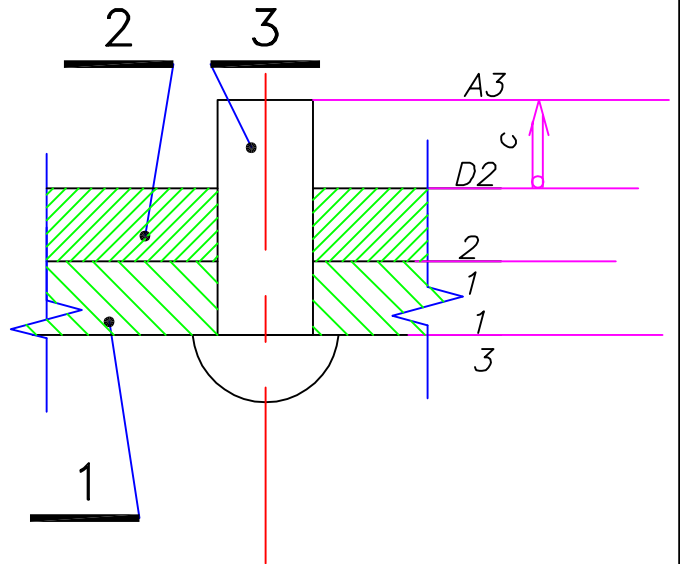

Tracez les chaînes de cotes des jeux a, b, c des deux montages ci-dessus. (N'oubliez pas de nommer les maillons)

A4V

EXCF2

Nom:

Ech.: 1:1

COTATION FONCTIONNELLE

Date:

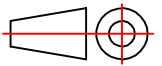

EXERCICES

Classe:

Nø

EXCF2